

暖流集

黎澤倫題





教職員專業發展活動日留影。



工友、司機們也參加專業進修，提高工作效能。



你堆沙，我堆沙，大家快樂笑哈哈！



同學們在姊妹學校計劃閉幕禮日全情投入參與攤位遊戲。

目錄

專題——讓孩子獨立

我兒獨立了	吳嘉駿家長	1
給孩子多一些機會	陳展晴家長	2
抓緊機會	劉玉英家長	3
讓孩子從生活中學習	楊嘉怡家長	4
培育孩子無懼挫折	施雍樂家長	7
肯定孩子的能力	張泳強家長	9
我的「大佬」	林 礦妹妹	10
讓孩子獨立起來	馮智忠家長	11
分享經驗	徐偉健家長	12
幼獅的啟示	黃浩弘家長	13
嘉然長大了	陳嘉然家長	14
孩子的成長	胡耀中家長	16
從「嘗試」中成長	潘悅天家長	17
教師心聲：愛之深 教之切	許瑞梅副校長	18
家長心聲：行為簿	莫浩然家長	23
誰憐寸草心？	張詠雯家長	24
人物專訪——陳寶群老師	伍思捷家長	25
家長教師會通訊	施雍樂家長	27
學校快訊	李錦貞主任	29
趣味篇	黃穎兒老師	34
學生園地	黃穎兒老師	37
海外來鴻	許瑞梅副校長	40
編後語	梁博喬家長	42

我兒獨立了



吳嘉駿家長

我兒嘉駿從小就受一家人的寵愛，但我總沒想到無微不至的愛護卻成了他成長的絆腳石。雖然我參加了不少講座，但仍然未能讓他學到獨立，直至一次機會，我才能真正體會我的兒子其實是可以自主和獨立的。

嘉駿上學和放學一向都很依賴我或司機接送，偶有一次不是我或司機接送他，他便會大發脾氣，令我覺得很困擾，為何我的兒子會這樣霸道呢？幸而得到許副校長及梁社工的意見，建議我讓他自己上學，好鍛鍊他的獨立能力。於是我便開始每天陪他上學到一半的路程，然後讓他自己乘一程巴士到學校。最初我很擔心，但看到他能應付和接受，才感到安心。記得有一次他自己乘車回校時遇上大雨水浸，聽到他從電話傳來的徬徨聲音，心中十分不安，簡直忍不住要立刻趕去幫他。但想不到他卻能迅速鎮定下來，並保證能照顧自己，可以自行回校，那時心裡真是既擔心又感動。回想真慶幸他有這次成功的自立機會，讓他獲得很大的鼓勵，從此他亦變得獨立而自信。

嘉駿有所進步，我當然感到萬分高興，但我希望有更多家長也能看到自己孩子的成長和進步。這有賴家長本身的努力及與校方的合作，始能讓孩子得到更有效和正確的教育方法。

今年嘉駿要畢業了，衷心感激多年來天保民學校的校長、社工、導師對我兒的教導和關懷，多謝你們。



給孩子多一些機會



陳展晴家長

我兒展晴今年13歲，個性固執，是一名典型的唐氏綜合症兒童。由於他的性格關係，所以對於他的行為及自我照顧方面我特別注重。

展晴在十一歲的時候，我已開始讓他獨個兒上學，雖然已有兩年多，但偶然我也會離遠觀察他有沒有在途中玩耍及有否依交通燈過馬路。間中我也會故意在放學途中等他，帶他走另外一條他不常走的路回家。目的是讓他知道假若有一天他慣常走的路封閉了，他可以走另外一條路(懂得應變)。我也是用這個方法教導他乘搭地鐵，目的是讓他知道，走另一個出口也可以回到家的。

現在差不多每晚飯後展晴都幫我洗碗，雖然很多時都洗得不大乾淨，需要我動手再洗一次。但不打緊，最低限度他已培養出責任感，他知道晚飯後他有應該做的工作。

去年，展晴多次要求我給他學小提琴，初時我很猶疑，因為我覺得學小提琴是很困難的。除了要學習看琴譜外，還要有耐性練琴，未知他能否做到。後來經不起他再三請求，我就抱著故且讓他一試的心情去還他的心願。現在他拉起小提琴來尚算有板有眼。在他學習小提琴的過程中，我更領悟到在教導孩子時用欣賞的態度比責備的態度收效來得更大。就如展晴覆琴時總是拉得不大好，於是我就說：「喂，拉得很難聽，不對音，請你拉多次。」可能我的語氣過重，同時帶著責備，他聽後便老大不願意地去做，並對我表示不滿。因此每次他練琴的時候氣氛都不大好；他不開心，我亦覺勞氣。後來我改變了說話的方式，我說：「喂，展晴剛才你拉的是什麼歌很好聽呀！可否拉多次給我聽呢？」他聽後馬上回答我：「得、得、得，無問題。」

其實教導智障的孩童，除了耐性之外，給他們機會更是重要的。我經常本著在安全情況下什麼都不妨讓他們嘗試，或者會試出他們的潛能，培養出他們的自信和責任感。

抓緊機會



劉玉英家長

「孩子快高長大，聰明伶俐」，是每個做父母最大的心願。可是，有一名輕度弱智女兒的我，心情是……，相信每個不幸的家長只有一個心願，就是希望他們能獨立自處，照顧自己。

孩子一天天長大，她做到的往往不能達到我們的要求，我們只能耐心地、重複地教她，直至成功了，我們(包括小女)是何等的欣喜！當然，讚賞的說話是不能吝嗇的。

自小，每發現她對某樣東西有興趣，我們便會抓緊機會讓她去嘗試，例如，她喜歡聽歌，看錄影帶，看VCD，在放假的時候，我們會鼓勵她自己開機及選擇喜歡的節目，起碼可以培養一點兒興趣。有空的時候，我們還會陪她一起聽歌唱歌，她現在對家中音響設備操作是毫無困難的。她喜歡一些歌星照片，我們也讓她從報紙中剪存，她每次剪存前，會閱讀圖片的內容，一方面她會有興趣閱讀，另一方面也可訓練她的小肌肉活動能力。之後便開始教一些生活上的細節，例如開洗衣機洗衣服、晾衣服、早餐後收拾桌面、洗杯碟等最簡單的家務。我們也有很多失敗的例子，例如教她用錢買東西，如何找贖等，都是她的弱項，叫我們無奈，不過，我們不能祈望十全十美，只能讓她不斷嘗試，不斷進步。

除了教她技能外，也不忘教她對時間的觀念，每天放學回家，稍作休息後(她喜歡看閃電傳真機的同時吃少許餅乾)便會專心的做功課了，直至七時左右，洗澡後便吃飯，彷彿是有個時間表一樣。

總言之，盡量讓她日漸養成良好的習慣，希望她以後能獨立生活，默默地祝福她。

讓孩子從生活中學習



楊嘉怡家長

孩子在成長的過程中必須逐漸養成獨立能力，正常的孩子如是，弱智和弱能的孩子也不應例外，只是有程度上之分別。

可能有些家長因為內疚把弱智或弱能孩子帶到這個世界來，為了彌補內疚之心，於是對孩子事無大小關懷備至。凡事為他們作主，溺愛放縱，影響孩子的獨立成長，以至終生需要家人和社會的照顧，不能自立，對家人和社會增加負擔。

培養正常孩子獨立尚存在很多的困難，要培養弱智孩子獨立真是談何容易呢？因為一般弱智孩子專注力短，領悟力稍弱，觀察力又較差，我們不能期望讓他們完全獨立，但寄望在各方面的努力下能提高孩子們下述各方面的獨立能力。

1. 日常生活自理——早起早睡作息有序，妥善分配讀書和娛樂時間，定時進食等良好習慣。小女嘉怡在上述各方面表現理想，一般不用我們操心，但守時方面卻未能好好把握。有一次因沒有依時到樓下上車所以我開車走了，以後守時觀念便逐漸改善。為達目的，有時必須硬著心腸。
2. 保持儀容整潔——嘉怡從小在這方面表現良好，在家中我們時加讚賞。在校內也多次得到校方嘉獎，此種良好行為更得到進一步的鞏固。
3. 在家中養成收拾衣物和用品的習慣——孩子需要學習如何保持家居整潔。嘉怡在家負責吸塵，分辨和存放家中各人的衣物，她已做得井井有條，只是所花時間略長而已。





4. 放學返家自動做功課的習慣——抄寫方面她一定可以自己完成，只是計算方面便有困難必須協助。做完功課才看兒童節目，節目完畢，每天皆準時沐浴，不用催促。
5. 社會適應——與人相處必須有禮，和別人打招呼。嘉怡在這方面未如理想，雖然我們不停提示和鼓勵，她仍未能主動。人家給與幫助或送予禮物必須道謝，此方面她表現尚算滿意。
6. 在家必須協助接聽電話和利用電話與別人溝通——我們已盡量鼓勵她與同學通電，但效果仍欠佳。可能因為言語表達力差，我們仍需努力訓練。
7. 與兄弟姊妹和朋友相處必須友善和互相幫助——嘉怡從小便能和兄姊和睦相處，對家人關懷備至，與到訪之小朋友融洽相處，完全沒有自私的表現。
8. 學會簡單並適合本身能力的謀生技能——例如文書工作，侍應工作，包裝，裝嵌等。校方在此方面已經盡量提供嘗試機會，希望找出他們的潛能並加以發揮，使他們有一技之長能夠投入工作，減輕家人和社會負擔。孩子在嘗試階段可能沒有恆心，家長必須多加鼓勵，幫助他們去面對工作壓力。
9. 購物能力——多些帶孩子到超級市場選購日常用品，學會找贖。到街市買餅，訓練他們到不同的商店買不同的物品。



10. 家庭與學校合作的重要性——其實上面各項已包含在學校的課程裡。當孩子學習到有關項目時，家長應在家中作出配合，加強訓練。遇有困難可與校方商討，這樣對訓練孩子的獨立能力有很大幫助。

最後我必須感謝葉校長，許副校長和校內全體教職員的循循善誘，默默耕耘，在十幾年來，以耐心和愛心訓練嘉怡，使她逐漸成長和獨立，為將來融入社會作好準備。校內的教職員實在為造福弱智兒童，造福社會作出貢獻。



同學們參觀「樂融雅叙」，了解弱智人士在餐廳受訓及工作情況

培育孩子無懼挫折



施雍樂家長

一天，樂樂對我說：「媽媽明天我要打籃球、工藝科、童軍和學琴。」我回應道：「這回慘了，要帶很多東西。」他說：「媽媽，你放心，我會的了。」一會兒，樂樂已用了四個惠康膠袋放了他的工衣、童軍服、皮鞋和運動衣。當時，我的腦海浮現了他那穿著校服，背著書包和手攜四個膠袋往返學校的樣子。爸爸一看，便立即教他用一個大背囊把所有東西整整齊齊地放進去。哈哈，樂樂又把問題解決了！

又有一天，樂樂跟我說：「媽媽，爸爸給了我20元買報紙和一個麵包，怎麼辦？」我對他說：「沒什麼不妥，夠錢的了。」他反駁道：「20元怎買呢？一張20元只可以到一處買東西。」這時我才醒覺平時我教他買兩樣東西時總分開兩份錢的，我當時問他，買完報紙可有找贖，他說：「有」，我便教他把餘下的錢買麵包。怎料他回家時已買了報紙和麵包，但卻找回15元，我問他麵包那裡得來的，他說從自己銀包取錢買，買完報紙的錢是不可以用的，要找回給爸爸。

以上兩件小事，已經清清楚楚表明了我們的孩子既不能舉一反三，連舉一反一也難做到，怎可以讓他們獨立，照顧自己！有時候我真的想放棄，又或者有些時候我確實地放棄過。

今天我想和大家分享的不是如何訓練孩子獨立，看了今期暖流集後，我肯定大家學到不少訓練孩子的方法，但我們有沒有付諸實行呢？很多時候，我們見到孩子那個狼狽的樣子，便乾脆什麼也替他做。吃得慢便餵他；穿衣不夠快怕他冷，替他穿；上街怕他不認路，怕他有麻煩，不懂應變；我更怕樂樂情

緒不穩，開罪了人家，給人打。坦白說，樂樂已試過多次神不守舍，不知所措，又或弄到滿身骯髒的樣子回家。有時懂得解釋，有時卻只會說不知道。身為他的母親，相信只有這些孩子的家長才明白我的心情。爸爸好幾回實在忍不住跟我說，好不好讓他大些才學習自我照顧呢？所以現在一有時間爸爸就經常接送樂樂。

我很明白爸爸愛兒之心，也不便經常和他爭辯，我很相信彼此都很愛自己的兒子，只是大家看法不同，愛法不同。我要讓樂樂多些學習獨立，自我照顧。我相信孩子在逆境時，總有自我保護的能力，當然平時要多教他；也許，有時會接受一些不大愉快的後果，但我較幸運，有永遠支持我的另一半，我很感激他。他還未放得下，他仍然希望照顧樂樂多一兩年，在家多些教他。各位家長，你們的看法又如何？



臨別依依，畢業班的壽星仔壽星女來個合照留念！

肯定孩子的能力



張泳強家長

小兒泳強是個很喜歡運動的小孩子，我常常鼓勵他參加運動，藉此令他對自己有一定的自信心。泳強不斷地長大，我希望能夠讓他學習獨立來照顧自己。自從讓他自行上學和自行去沙田體育學院參加體操訓練後，我看到他慢慢地轉變。在他的性格來說是比以前開朗多了，常常笑容滿面，有時會同家人說笑，主動去接觸別人，別人也很接受他。由於他對自己有信心，所以處事的態度亦變得積極，他會主動替我做家務還做得井井有條呢！有不明白的地方他會主動問我和提出意見，他亦會為自己做錯的事作出解釋。從這些小事反映出他能夠分辨對錯。

在我決定讓泳強自行放學的時候，我實在很擔心他在上學途中會有問題和意外發生。現在我覺得他不但做得很好更學會了應付突發的問題，例如：改路工程，他也懂得找另一路途回家，處事的能力從而大大地提高了。

家長們，讓我們的孩子早些獨立吧！明天是會更好的。在此我想多謝天保民學校，它讓泳強可以過著快樂的學校生活。特別我要衷心多謝許副校長，她時常鼓勵我和關心我的家人，其實是她提議和鼓勵我讓泳強自行上學和去參加活動，真的很多謝許副校長，謝謝。



我的「大佬」



林礦妹妹

「獨立」對很多人是容易的事，但對我來說卻是另外一個故事。

媽媽的離開，使我的生活有很大改變。當年只有10歲的我，要學習照顧比我大的哥哥。每日早上我要照顧大佬吃完早餐，送他搭了校巴，自己才能去上學。回家後，便要煮飯及做家務。最令我頭痛的是大佬經常不顧個人衛生，十分「拒水」。（編者按：抗拒用水進行清潔）我是暴君一名，經常為此發脾氣，甚至打他。大佬不但沒有還手，且站著任我打，事後我往往十分內疚。以前我不想別人知道我有一個這樣的哥哥，但現在我可以很大聲的說：「我有一個令我開心的哥哥。」許多時我用很多時間去教導大佬，雖然失敗多於成功，但我反而在他身上學到忍耐、善良、無怨……很多很多的東西。

像建屋一樣，一塊一塊地砌上去。大佬由不懂穿衣服，到現在可以自己穿、除、洗、晾，並摺疊好放入衣櫃。廚房內簡單的工作他都可以應付，例如洗米、洗碗、洗食物等。現在他已經可以做好簡單的家務，真是我的左右手。

缺乏自信、孤獨、自閉和不懂表達自己都是他的弱點。我實在感到束手無策，幸好梁哥哥告訴我，大佬很想參加童軍。從那時開始，他有了正常的群體活動。後來在校運會中，他因得到佳績而感自豪，增強了自信心。在體育老師的訓練下，大佬漸漸由害羞變得主動，還學會表達自己的喜、怒、哀、樂。在我和梁社工的安排下，他第一次乘搭公共交通工具，又學會了使用小量金錢，他從中學到的事物實在數不勝數。在老師教導下，大佬參加宿營，學習獨立。令我最開心的是他的個人衛生情況不斷進步，不用再再操心了！眼見大佬不斷嘗試，努力學習，漸漸地已能獨立了。

現在他快要畢業了，沒有人知道他將來會遇到什麼問題，但我和大佬會繼續努力迎接將來！

讓孩子獨立起來

馮智忠家長

在孩子的成長過程中，家長的地位十分重要。無論孩子是否健全，父母必然要負起教養的責任，作為弱智子女的家長，這個責任就更為重要了。無疑，學校為我們的孩子提供基本的生活技能訓練，但值得注意的是家長可以利用實際的生活環境幫助孩子加強訓練，使他們能夠實實在在掌握獨立生活的各種知識和技巧。

例如在自理方面，學校正在教導孩子如何穿衣服，家長們便可以圍繞這個訓練，把範圍擴大，如教導孩子辨認那些衣服是自己的，那些衣服是兄弟姐妹的，又那些衣服是父母的，更可以教導孩子如何摺疊衣服，放入一個指定的衣櫃內，要用時又如何去拿出來，更可以藉著穿衣服時，教導孩子如何分辨顏色和款式，冷熱寒暑等等。所有這些知識也可以在家中由家長配合學校課程給子女實習。

有些家長外出工作，家中請了傭人幫助家務，很少有時間教導孩子，這樣，配合學校訓練的工作，就需要請傭人幫忙合作訓練了。但請傭人合作訓練，並不簡單，因為傭人往往為了方便自己的工作和節省時間，甚麼工夫都幫孩子做了，沒有讓孩子有學習機會，所以家長一定要讓傭人清楚知道訓練孩子獨立生活的重要。

此外，學校方面應該透過活動、講座等來教育和訓練家長，讓他們了解弱智的成因及如何發展子女的潛能。家長方面也要主動與學校溝通，提供子女的資料，並積極參與訓練，使孩子有所進步。

分享經驗

吳志強 黃燕



示習的職位

徐偉健家長

要訓練孩子們獨立，可說是相當煩瑣的事。從幼兒時的上洗手間、穿衣服、穿鞋子等都要一一耐心教導。但有些時候卻有教而不善的情況，如鞋帶縛不好，穿衣不是扣錯鈕就是穿反了，真是日日都有新花樣，有時真是很氣人的。但回想一下他始終是自己的孩子，生氣又能怎樣？到頭來還是要貼貼服服盡自己的能力去教他，見到他有些兒進步就滿足了。

現在我已將小兒訓練到自己往返學校，有時更遠至大埔火車站。當他達到你的要求時，那種興奮的心情是難以形容的，但有時亦會出錯而令你焦急萬分。記得有一次我約了他在彌敦道某一地點等，但到了約定時間和地點卻看不到我的寶貝仔，時間一分一秒地過去，而我的心情就更加焦急了，正當不知如何是好的時候，突然聽到手提電話的鈴聲，原來是寶貝仔的求救電話，他提早了一個巴士站下車，接著他說出當時的地方並請我前往接他。那時我才放下心頭大石。雖然時常有這種事發生，而我依然常用這種方法去訓練他（給他數枚的一元硬幣，教他如何使用公共電話，教他如何認地方）。另外我還會寫上約會他的地點和我的手提電話號碼在他的記事簿中，使他在需要時可以求救，這樣他就會感到更加安心了。

雖然有些時候是覺得很苦和累，但我不會放棄，相信我們付出的一切必定有更大的回報！



幼獅的啓示

黃浩弘家長



黃浩弘家長

黃浩弘家長

時光消逝，轉眼間我的兒子浩弘已十五歲了，他在天保民學校渡過了八年的群體生活。眼看著浩弘一天一天的長大，現在看來已經與一般青少年無異，但他的智商異於常人，所以行為和舉止還是像小孩子般幼稚。有時我想，這或許是我們做父母的，在他孩童的時候對他太溺愛和呵護，沒有給他機會學習獨立。

三年前的夏天，我和兒子看了一套卡通動畫電影《獅子王》。片中描述幼獅自小父親身亡，牠獨自在森林生活，排除一切困難和險惡。從磨練中，建立了自信，後來更成了萬獸之王。

這部電影對我有很大的啟發。教導孩子學習獨立也應與幼獅一樣從磨練中成長。在孩子們成長的過程中，應多給他們獨立處事的機會，做家長的只需從旁觀察和協助便可。

要孩子獨立，我們可從家庭、學校及課餘活動三方面來配合。在家裡要多讓孩子幫忙做家務。在學校多讓他們發揮各方面的潛能，最重要的還是讓孩子積極參與課外活動，多接觸新事物和取得處理問題的經驗。上述的做法，都可以讓孩子發揮潛能和建立自信心，學習獨立處事。

由現在開始，就讓孩子學習獨立，讓他的內心充滿著自信及希望，過著愉快的生活，享受美好的人生。



嘉然長大了



陳嘉然家長

光陰似箭，日月如梭。眨眼間，嘉然已經十七歲了。自她剛剛出生開始便一直擔心日後的日子該如何。直至十多年前嘉然入讀了天保民學校，這種不必要的憂慮便不出現了。

未入讀天保民的時候，她也曾經入讀一些幼兒園，但效果未如理想，那裡只是一塊地方困著她而不是教育她。這段日子挺難捱，她本身已經有智能問題，加上得不到校方明確的指示，嘉然和別人相處添加了不少困難。這確令我們煩惱不堪。當我們接到升讀小學的通知，整家上下都相信有一個新轉機，當然天保民學校真的沒有令我們失望。

這十多年來，我們是看著她逐漸進步，不論言語、行為、人際關係、自理能力，都比以前強。小時候她懂得發音的句子不多於十句，但現在她能夠對答如流，問她問題，她也能夠正確地回答。最可愛的是，當你說她壞話的時候，她能夠明確地為自己作出辯護。以往她一直不能辨別方向，現在她有著敏銳的方向感。有時候，我們躲在她的身後觀察她回家認路能力，她不但能夠領你回家，更能夠利用鑰匙開門。

嘉然的自理能力一直是我們最關心的一環，但慢慢地我們感受到她有股力量將自己的事做到最好。現在每天早上，當鬧鐘響起，她會自動自覺的起床。有時候我們忘記了把校服拿出來，她會提醒我們今天應該穿什麼校服。每個晚上同一個時候，她會規律地洗澡然後睡覺，漸漸地我們不再覺得她和一般人不同。在家裡每個家庭成員都要肩負家務，最初害怕她擔當不來，但經過我們商議後，決定還是一視同仁吧！現在她不但

能把自己本身的責任有效率地完成，也願意幫助分擔其他工作。學校的群體生活更令她不再害怕與人相處，這些都教我們欣慰不已。

縱使在別人眼中她仍然是有缺陷的，但在我們心目中她是一個不折不扣健全的人。因為嘉然是一個天真瀟灑及有自信的孩子，她關心別人、懂得愛護姊弟、有愛心；而且從不會幹壞事，也不會做出對社會不利的事，難道這些也不算是一個健全的人？有很多健全的人也不能像她那麼樂於助人和懂得關心別人。她能夠有這樣的成績，全賴天保民學校的老師悉心教導和循循善誘，使我們從頻臨絕望的邊緣裡有一線曙光。栽培這一棵長成的花朵，有著我們與學校的心血，我們要給她陽光、水份、再加入很多很多的肥料，才能長出這麼令人滿意的花朵。讓我們再一起繼續努力令她擁有更豐盛的人生和開出更多美麗的花朵吧！



同學們在姊妹學校閉幕禮日的攤位遊戲中玩得多投入！

孩子的成長

胡耀中家長

胡耀中家長

每個人在成長過程中，都能透過不斷的學習，慢慢地在思想、行為方面漸趨成熟。但有小部份人因不同的原因，如弱智、弱能等問題，使心智、行為未能成長或停留在某階段。

怎樣才能幫助弱智弱能兒童的成長？答案很簡單，就是「一體二心」：體諒、耐心和愛心。這道理我們都知道，但撫心自問又有幾人能做到呢？作為弱智兒童的家長，我很多謝學校。從校長、副校長、老師、社工到各員工，都貫徹執行「一體二心」。各位家長亦要從自己開始「一體二心」，不要將責任全推給學校。此外，希望社會大眾也能這樣對待弱智、弱能兒童。



敲擊樂隊於校際賽前預習，你看他們信心十足呢！

從「嘗試」中成長

潘悅天家長

當孩子出生的一刻，他／她已是一個獨立的個體。

孩子還小的時候，他需要父母的保護和教導，但同時亦需要父母給予機會去學習。學習是成長過程中必需的。試想想，孩子初學走路的時候，他雖然會跌倒，但他還是會興緻勃勃的再站起來，繼續嘗試。父母若感心痛，怕他會跌傷而終日抱著他，豈不是剝削了他學習獨立的機會嗎？

學習獨立的過程會遇到困難和挫敗，父母需要鼓勵他，讓他知道不嘗試，就沒有成功的機會，肯嘗試，雖然沒有保證一定成功，但至少增加了經驗。若然成功了，孩子就可以享受努力的成果。

孩子終有一天要面對社會及不同的人，早日讓他獨立處理各樣的人與事，是可以提高他的應變能力，對他將來投身社會，肯定有益。

孩子不是父母的附屬品，讓他獨立，讓他可以有自己的小宇宙及一片更闊的天空。讓他獨立，並不是他就會離開父母，相反，大家可以愉快地並肩前進人生大道。



愛之深 教之切



許瑞梅副校長

「讓孩子獨立」，當父母的都了解其重要性，尤其智障兒的父母；但知易行難，要實踐並不容易；多數家長都未能給予孩子充足的自我照顧訓練及學習持家的機會。

父母對孩子有強烈的感情，事事關顧、體貼入微；這樣，孩子在心理上永遠不會長大；關切得太過份，會形成不適當的控制。家長們往往不放心(特別是女孩子)，怕子女被人欺負及遇到危險，他們過度的焦慮，有時比孩子更難改變。為了面子和減省麻煩，例如：出外進食時把孩子當作嬰兒般餵食，就是怕弄髒了身體、衣服、失儀，而剝奪了讓他們學習禮儀及守規的機會。家長亦可能認為其子女能力有限而忽略了他們的潛能或因學習過程中帶來家長更大的麻煩，由自己完成方便得多了；倒沒留意，過份照顧他們的弱智子女，剝奪其學習自我照顧的機會，他們長大後，只會處處依賴家人的照顧，可能導致永遠不能自立。

孩子的問題，也是影響成功的因素。孩子不能獨自完成指定的學習活動，不敢嘗試學習新事物；因為不斷的失敗、不斷的被人斥責、欠缺鼓勵和機會；所以我們要安排有意義的成功機會，以提升其自我形象。孩子學習欠專心、不能持久地做一件工作、注意力容易分散；因為週遭有太多的吸引或干擾，例如工作乏趣味性及適切性、渴望得到即時的回報、乏安全感等；所以要留意減少環境中的干擾、選擇適當的訓練內容和方法、步驟細分，令其短期內看到成績而增強信心，完成後給予正面的確認及鼓勵、製造可預期的工作環境，以提高安全感及

可自主的感覺。營造一個穩定的學習環境，以提高孩子對自主和控制環境的信心。智障孩子多不願或不能適應環境中的變遷，因此可預見的、有條理的日常生活常規，可以提高他們的安全感、減低他們的不安和延長他們的持久力。

兒童應該學習做一個成人，作自己的決定，作自己的安排，學習處理自己的事務，毋須再依賴家人。

訓練兒童自主獨立，成為對社會有貢獻的一份子，是特殊教育課程的目標之一。畢業後，無論接受職業訓練或進入庇護工場，均要求學生有一定的自我照顧能力，始受考慮。大部份輕、中度智障學生都有工作能力，倘能給予適當的學習及訓練機會，他們都能應付簡單的工作。訓練過程中，孩子主要學習的是處事和做人的道理，學習與人相處，培養健康興趣，學習善用餘暇以至組織活動，為社區服務等。所以我們希望透過有系統、有組織的訓練課程，使他們發展潛能、獨立生活、照顧自己、融入社會，成為有建設性的一份子。

安排訓練課程時，需要注意：

- * 越早訓練，成效越高；
- * 了解孩子的能力，因材施教，不要訂立過高期望；
- * 訓練是有系統、漸進的、按步就班施行；教導弱兒要把工作劃分細小步驟，逐步指導他們並多作示範，更要注意安全；不要操之過急，要費較長時間、具耐性慢慢地教導；
- * 進行訓練時，教導每一細項前要讓孩子知道學習目標及要求水準、每次評估要解釋清楚是否達標；



- * 良好的外表—應該在適當的情況下鼓勵孩子保持漂亮整潔。外表美觀對常人具有吸引力，同樣亦能令弱兒較易受人歡迎。基於對自己外貌的興趣，他們會主動保持衣著整潔、並著重保持自然的個人儀表及行為；
- * 應用實用活動，即指與生活息息相關的活動，包括：能獨自在家中煮食、往超級市場購物、乘坐公共交通工具等；
- * 有適當社交技巧，與同學 / 上司 / 同事有良好關係、有禮貌；能明白及接受別人簡單的指示或命令；
- * 能處理簡單開支及做預算；自行購物、提存款項；能善用餘暇；協助家務；有需要時能向別人求助；
- * 家中內外事情都讓他們知道及參與，使他們感覺到是家中一份子，對家庭要盡自己的責任；讓孩子充份明白自己所擔任的角色，各盡所能；
- * 社會瞬息萬變，要求他們勇於接受挑戰；能夠面對挑戰的最佳辦法是訓練他們的分析能力，要他們知道處理問題有不同方法；學習處理危機；經一事，長一智；訓練有素，才容易面對困難；
- * 對孩子要面對的問題，父母應站在從旁協助的立場，以免養成孩子的依賴性；
- * 獎賞是一種強化物；能正面地強化好的行為；被獎賞可增加自信心。每當他們完成一個小步驟，就應給予鼓勵、讚賞；通過教導—嘗試—讚賞的過程，讓孩子能循序漸進地學習；



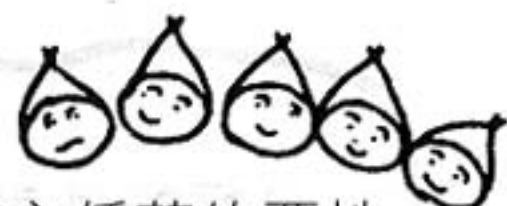

- * 提供成功的經驗，以打破因經常失敗引發信心低落的惡性循環，加強成功感所帶來的學習動力；
- * 智障學童學習需不斷重覆，但切忌一成不變，令其過份沉悶而失卻學習興趣；
- * 培養孩子的自尊、自信，人有自信會顯得有朝氣，能活躍於生活環境中；幫助他們建立一個積極、務實的個人形象；
- * 讓孩子對你的尊重感到認同，可以提升其自我形象、增加親子溝通機會、學習與人相處、有被接受的感覺而有了安全感，使他更容易接受成長過程中的各種挑戰；
- * 提高孩子的自我形象：幫助他們認識自己的優點和接受自己的能力限制；
- * 堅持的態度、一貫的手法都是教導他們的守則；
- * 孩子需要關懷及悉心的訓練；以發揮其個人潛能，達到全面成長。

訓練過程中，以下是要避免的：

- * 父母要照顧孩子的感受，別只扮演權威的角色。
- * 父母常以比較的方式來督責孩子，孩子就會覺得事事不如人了，自卑感也由此而生；人人都有長、短處，以孩子的短處與別的孩子長處比較，是怎樣也比不上的。因此，與其隨便跟別個孩子去比較，還不如努力培養自己孩子的長處；



- * 孩子做錯事，可加以責罵，但宜適度運用；父母責罵的次數太多時，孩子就會失掉自信心。孩子一旦失掉自信心，就會陷於畏縮，影響將來的發展。

我們都希望孩子的生活可以過得充實點、快樂點；那麼，我們就要有犧牲精神，花點時間開始訓練我們的孩子；我們都深愛著我們的孩子，但眼光宜放遠一點，不可過份溺愛；相信你們都不希望子女到了二、三十歲，仍要替他洗澡、仍要用匙羹食飯；這樣，不單為家庭，也為社會帶來了沉重的負擔。學生在校學到的訓練課程，倘若在家無法實踐，就容易把已掌握的技能荒廢了；所以家長應配合學校的課程，給予學生訓練的機會；主動的協助及鼓勵，以達相輔相承之效。



箏箏有聲，彈出心聲！

家長心聲

行為簿

莫浩然家長

浩然今年七歲，他是一個有自閉症的小孩。他的脾氣跟一般的自閉症小孩一樣，經常大發脾氣，高聲尖叫，及亂擲東西。帶他出街，就好像拖狗仔一樣，怕他四圍亂跑，但他在學校，就變成另一個小孩子。

記得有次跟浩然的班主任提起他在學校的情形，老師說他在學校內很乖和很守規則，我跟他的班主任說起浩然在家的情形，陳先生也不大相信。後來陳先生跟馬主任和其他導師提起浩然在家裡的情形，也覺得很奇怪，他在學校的表現跟在家的表現完全相反。後來校方組成家訪團，到我家來探訪，在短短兩小時的觀察中，老師也察覺到浩然的問題。後來由自閉組的馬主任和浩然的班主任發給一本在家的行為簿，每天都帶回校給老師查閱；如果每天在家的時候，很乖沒有亂發脾氣就給他一顆星星貼紙，如果在家亂發脾氣和高聲尖叫，就給他一個‘X’符號。在各導師經常提示和獎勵下，三個月後，浩然在家的脾氣漸漸改變了，現在出街不用拖著他，他也會跟隨左右，不會亂跑，更沒有高聲尖叫及亂擲東西。很感謝天保民學校自閉症小組的各位導師、浩然的兩位班主任陳先生及甄姑娘，令浩然有今天的進步。謝謝！



誰憐寸草心？



張詠雯家長

「失意人逢失意事，新啼痕舊啼痕。」當我知道詠雯是弱能兒時，也是先父身患絕症之時，我整個人迅速地衰老下來。眼看那體弱多病的小孩，我明白傷心對我來說是一種奢侈品，這些時間我花不起。為了照顧她，我把工作辭掉，也開始鑽研如何照顧她。從長輩中吸收經驗，在書刊中搜尋方法。可是那刁鑽的孩子也真要命，野蠻不堪！絕非一般教育方法能把她馴服的。

每當她生病時，有時伴著而來的是呼吸困難。我心裡實在非常害怕，可惜，外子比我更害怕。那麼我只有強作鎮定想方法從病魔之手奪回我的女兒。後來得到一位已退休的老中醫指點，學懂了在女兒呼吸困難時，穴位按壓，助她恢復呼吸。經常看著心愛的人受病魔煎熬，真有生不如死的感覺！要不是那老醫生的指點，詠雯的情況真不堪設想，他的仁心仁術，我銘記於心。

帶著一個弱能兒的感覺有如活在惶恐中，疲乏得很。可是為了她，仍得好好活下去。有時想假若有一天她不在身旁時，我便要多告訴自己，我是不在乎的。「境由心生」，沒多久我便開懷得多，並去欣賞那藍天白雲，美麗多姿的花朵，聽聽悠揚的歌曲，逛街搜購喜歡的東西，來釋放那沉鬱的心結。

詠雯能就讀天保民學校，也許是上蒼對她的憐憫罷！在這裡她學懂了守一點兒秩序，少了一分野蠻。放學後，她有時會告訴我「開心呀！」有時當我告訴她早點睡，明天要上學哪！她又告訴我「開心呀！」而學校裡，每一位成員積極而仁愛的態度，形成一股暖流，也是一股動力，鼓勵著我積極地去教導詠雯。基督的精神在此得以體現！

人物專訪——陳寶群老師



伍思捷家長

相約陳老師於放學後與她做訪問，到達後才發覺她給中學高年班的學生「纏著」問功課。這種景象對筆者來說頗為新鮮，倒沒有想過特殊學校也可以如斯與普通學校相似。一幅和諧親切的圖畫呈現眼前，教與學的同樣投入，對話既有提點亦有啟發。

片刻，陳老師可以抽空與我傾談。話題不期然落在這些“大孩子”身上，原來他們多是家人沒空照料，很早便要自行照顧，亂碰亂撞中吃了不少虧。但到現時已頗為獨立，對週遭事物認識亦較多。他們會珍惜學習機會，遇有生病缺課，會主動要求老師補堂，以免落後於同班同學。說到這裡，筆者即時反應道：「原來沒有刻意的栽培。我們的孩子也可以在生活磨煉中學懂獨立，不過要比別人行較多的彎路！」陳老師補上一句：「這總比自小受到過份保護，長大後甚麼也不懂得的孩子優勝！」

要深入領會陳老師這句話的含意，便要從她現在負責的工作談起。陳老師是策劃及推行「離校生課程」的老師之一，具有多年經驗。顧名思義，這項課程是為全校最高兩級學生而設，目的在透過生活技能，工作技能兩大訓練單元去準備即將離校的學生進入工作世界以及踏足社群。由於意義重大，涵蓋的範圍亦不少，以輕度生為例，每星期便要抽取11節課的時間花在這兩個單元上。

筆者很感興趣想知道單元所包括的內容，陳老師詳細道來。本年度輕度生的生活技能單元計有家事、購物、交通、善用餘暇、自我照顧、溝通、社交小組等，由於學生會持續兩年上這個課程，故此去年所辦的衣物縫補、勞工知識等不再重覆。而工作技能方面編有工藝、家政、庶務、商店工作、電腦



中文輸入法，亦不同於去年包裝、裝嵌等教授項目。原則上，每個學生都可以有機會學習所有編定的項目，並輪流嘗試實習諸如商店、庶務的工作。

驟聽起來，課程的深度及廣度殊不簡單。筆者禁不住疑問：是否所有行將畢業的同學都應付得來？陳老師指出這課程其實是將學生從小學到細碎的東西整合起來，如果他們的基礎穩固，自然可以從這課程中得益較多。但有時也會驚覺一些學生連簡單的事情好像鋪床疊被、穿戴整齊也做不到。

究其原因，發現學生當中不乏家裡僱有傭人，根本不把衣食住行等事務看作份內責任。又或是家長側重學術方面的訓練，忽略了獨立生活的栽培。如此，孩子雖然是舒舒服服地成長，但缺乏責任感，好逸惡勞。及至長大才去訓練，將會是困難重重，吃力不討好的局面。陳老師更引述外界訓練機構對這些少爺、小姐們的評語是：“唔鬧得！唔做得！唔捱得！”三個不得。

筆者馬上想像到一位高大威猛的年青人，笨拙地等待他人替他完成工作時那種窘態。連忙請陳老師給家長們一些忠告。她建議家長要將學校教授過的應用於日常生活上，隨機或刻意安排並重，目的是提供多樣化的機會，發掘及培養孩子的獨立能力。訓練的眼光亦不應局限於目前，例如訓練孩子自行返學，便要從認路、看行人過路燈、馬路安全等學起。亦即是說，培養獨立是要從小開始，日積月累，習以為常才可以得到好的效果。家長如遇到困難不妨與班主任，老師討論，互相配合，給予孩子最適切的訓練。

最後，筆者請陳老師總結她心目中的獨立是怎樣回事。她笑著說從字面看好像很深奧，其實對不同年紀的人可以有不同程度的要求。如果孩子能學會思考、懂變化，他的獨立能力便差不到那裡。

家長教師會通訊

施雍樂家長

家長教師會於下學期曾在校園內舉辦兩個大型活動，分別為 27/3/99 舉行的「球類同樂日」及 24/4/99 舉行的「展藝美食顯才華活動」。由於得到家長和教職員的鼎力支持，踴躍參與，令場面熱鬧非常，氣氛融洽。

「球類同樂日」是以隊制形式進行籃球、乒乓球及競技遊戲比賽。當天出席人數高達 108 人。家長、學生及教職員均能互相合作，發揮團隊精神。最後由翡翠隊奪得冠得，明珠隊則得亞軍。

「展藝美食顯才華活動」內容包括精彩的表演項目(唱歌、舞蹈、樂器演奏)、美食比賽(壽司及派對小食)和嘉賓示範(由高穎儀家長示範包餃子和雲吞)。參加者除了可欣賞精彩的表演外，更可享受各種美食。從一些親子表演的項目中充份流露出互相關愛的溫情，其他表演項目則盡顯各同學及老師的才華，是我們平日難得一見的。美食比賽是透過親子及師生間的合作來製作出色香味美的食品。經過一番比拼後，大賽結果如下：

1. 壽司組——(親子組)

冠軍：李仕培

亞軍：劉詠祈

季軍：徐偉健

(師生組)

冠軍：陳慧心老師 + 關志為

亞軍：沈健明主任 + 許廣深

季軍：陳鳳湘老師 + 張錦儀



2. 派對小食組——(親子組)

冠軍：何榮恩、陳卓齡

亞軍：夏 瑛、張智鋒

季軍：徐嘉祥、王頌平

(師生組)

冠軍：陳少慧老師、楊欣欣、張德豪

亞軍：李建英老師、劉仰軒

玩具圖書館第二期之推廣活動於 17/4/99 上午舉行，當天雖然下著毛毛細雨，但家長的出席仍是踴躍。活動內容包括新玩具的玩法介紹、玩藝攤位、親子齊齊玩等環節。家長及學生玩得甚為投入，均盡興而返。

家長會已於 5/5/99 假富豪啟德酒店舉行父母親節自助午餐暨聯歡會，當日連同四位教職員共有 106 人出席，其中有十多名舊生家長參予，令現場氣氛更添熱鬧。



娘子軍於父親節自助午餐暨聯歡會中留情影

學校快訊



李錦貞主任

體育消息

本校同學在第二十三屆香港特殊奧運會城市邀請賽(田徑比賽)中取得傑出的成績，共獲十一面金牌、二十八面銀牌及二十五面銅牌。至於籃球個人技術比賽方面，中三B愛李志輝和中一B彭文鋒分別奪得第二及第三名。

第二十三屆香港特殊奧運會滑冰比賽已於一月十五日在又一城舉行，中一B高樑和劉仰軒均勇奪金牌；獲得銀牌則有中一B徐偉健、小四B愛梁舒恆和小四B信鄭康敏；小五B劉詠祈則獲銅牌一面。另外，在九龍公園室內運動場舉行的乒乓球比賽中，小六B鍾小玲取得女子單打亞軍，中二B鄭淑恩獲得季軍；男子單打方面則由中三B信許廣深奪得亞軍，小六B陸卓雄、中二B王頌平及中三B愛李志輝均在不同組別中取得季軍，成績令人鼓舞。

於四月十五日假大埔運動場舉行的「第四十二屆體育節之弱智人士競步大賽」已圓滿結束，本校學生也能取得良好的成績，分別獲得四面金牌(中三B愛羅盈知、小六A孫耀萍、小五A袁嘉良及羅志滔)，一面銀牌(小四B愛蕭銘麒)和六面銅牌(中三B愛張劍浩；中三B信張淑清、張德豪和胡思敏；中一A黃晉栩及小五A李珈蔚)。

香港「特殊奧運執法人員火炬慈善跑」於五月三十日在尖沙咀文化廣場舉行，本校共有數位教職員及十多位學生參與此盛事，他們為善的精神實在可嘉。此外，在各位家長踴躍支持



下，本校為該項籌款活動共籌得四萬餘元之多，教職員間也籌得九千多元獲得——學校及社團組籌款冠軍獎；其實不在乎捐款多少，最重要是大家有一顆支持的心。今年籌款目的主要為支持香港代表隊參加六月在美國北卡州舉行之國際特殊奧運會夏季比賽。本校傑出運動員林礦、姚家安、劉詠祈、梁舒恆均入選參賽為港爭光。

美勞、音樂

中三B信陳小燕同學之作品「姊姊的婚宴」入選挪威奧斯陸國際兒童美術館美術比賽1998-2000，並獲贈嘉許證書，原作更被挑選留於該館作永久保存，誠屬難能可貴！

匡智會九八弱智人士藝術展中本校多位同學獲得優異獎，作品有：川流不息(中三A愛張美然)、地球是我家(小五B蔡同軒)、我美麗的校園(小六B李菁)、年宵市場(中三B信趙曉暉)、天壇大佛(中三B愛潘媛)、地球上(潘大行——已畢業)至於入圍作品則有：游！游！游！(小四B信林順)自畫像(小五B何柏麟)、獅子山下(小六B陳煒霖)、大魚與小魚(中三A信鄧政源)、馬路上(梁劍聰——已畢業)。

此外，中三A愛張美然同學的另一作品「中秋賞月」參加九九年芬蘭海文加市第十一屆世界兒童及青年美術展覽香港區選拔，於全港一千四百多份參賽作品中脫穎而出，成為三十份送往芬蘭參展作品之一。本校學生能於世界藝術展覽中獲此殊榮誠屬難能可貴。





本校音樂組曾參予第五十一屆「香港學校音樂節」校際比賽，其中的中度節奏樂隊喜獲第三名獎項。樂隊成員包括：中三A愛黃嘉倫、胡耀中；中三A信羅燕暉；中二A徐宙華、吳嘉宏；中一A張翠珊；小六A俞振邦；小五A袁嘉良、李珈蔚；小四A愛李嘉嶸、馮智忠、羅佩芬；小四A信鍾梓晴、彭健生，合共十四人。

另外，於四月二十七日本校有幸邀得香港管弦樂團的數位成員到校舉行「美樂傳歡欣音樂會」。同學都被美妙的音樂所吸引，聽得津津有味，亦能全情投入參與各項節奏活動，對於不同的樂器也加添了認識。稍後，於五月十七日音樂事務處又派員到校介紹中樂。學生藉此機會可認識一些中國樂器的名稱及特色，更能欣賞到動聽的演奏。

舞蹈

第三十五屆學校舞蹈節比賽於二月八日假高山劇場舉行，本校舞蹈組榮獲乙級獎。組員包括：小三B魏智慧；小四B信鄭康敏、黃嘉宜和陳海釗；小四B愛黃子華和梁舒恆；小五B谷曉彤、劉詠祈、余澤宏和陳展晴。

稍後同學們將與家人排練舞蹈參加聖雅各福群會於七月三日(星期六)舉辦之「飛躍舞台迎金禧」舞蹈大賽，藉以推廣「傷健共融」的意念。

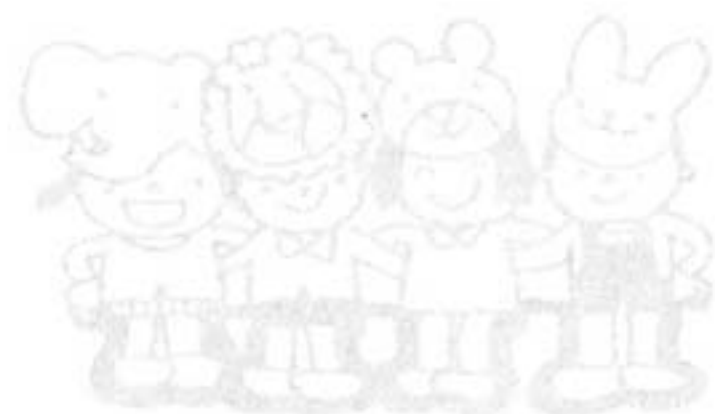

獎勵計劃

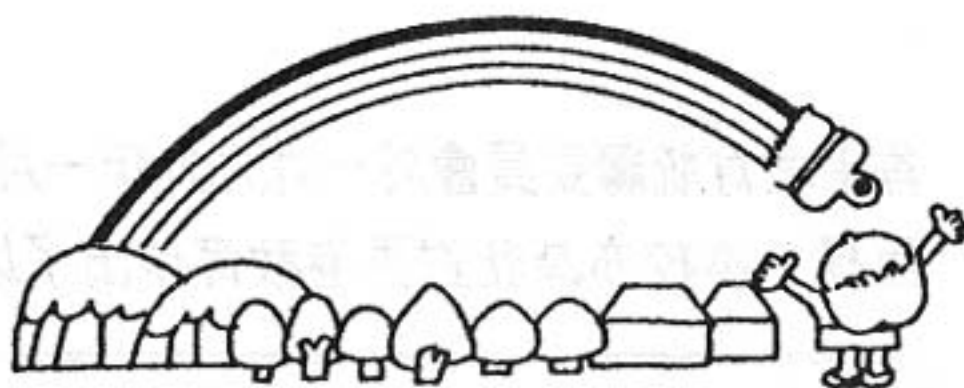

1. 1998/99學年仁濟初中學生最顯著進步獎
得獎者：中三B愛李肇恆、中三A愛李惠玲
2. 蜆殼／港島青商弱能學童獎勵計劃
獲得獎學金及獎狀：中三B愛張詠恩、中二B胡文健
獲得進步優異獎：中三A信陳嘉然
獲提名：中三A愛呂振邦
3. 自我挑戰學業獎勵計劃
獲得獎學金及獎狀：小六B李菁、小六A孫耀萍
4. 學生環境衛生領袖計劃
傑出獎：小六B朱俊安
優異獎：小六B黃錦超、陳煒霖、李穎兒、陳國賢、
張泳強

其他消息

為了讓團員學習與普通中學生一起從事社會服務，公益少年團二十多名團員於一月三十日及二月六日與民生書院二十多名學生為粉嶺綠田園提供除草服務，在過程中學習如何彼此合作及互相幫助。

本校十二名女童軍在一月三十一日舉行的「龍城生活嘉年華」攤位遊戲設計比賽中榮獲亞軍，稍後也曾參與「女童軍總會週年慶典」，與其他女童軍一起表演旗隊、運動示範及健體舞。



香港教育統籌委員會於一九九九年一月在諮詢文件中發表了整體教育目標，本校亦為此對香港教育作出了以下的一些期望。

敬啟者：

本校對教育統籌委員會全面檢討本港教育制度的決心，非常贊同和支持。教育是百年大計，影響深遠的事業，只有目標明確而又有實踐的勇氣和毅力，才能達到真正的改革，否則只是另一個虛幻的泡沫。除了認同諮詢文件所建議的整體教育目標外，我們還有以下的回應：

1. 教育機會，人人平等；弱能兒童與普通學童有相同機會，得到相等的教育質素，發展潛能。
2. 特殊教育要能滿足學生適切的需要，增強學生的理解、自信、溝通、分辨是非、守紀律、獨立生活等能力。
3. 學校應提供一個良好的環境，以學生為本，因材施教。
4. 家庭是學生健康成長的支柱，家長是學校教育伙伴，要共同分擔責任，緊密合作。
5. 教育工作者必須具備專業精神，良好的工作態度和操守。
6. 社會大眾亦要對教育目標有共識，一同肩負推展的責任。
7. 教育政策的訂定及推行應該先經過詳盡的探討和諮詢。
8. 訂立教育目標不難，達到目標才難；目標與制度要互相配合，加上一個合適的課程，才能實踐教育理想。

此致

教育統籌委員會

天保民學校校長

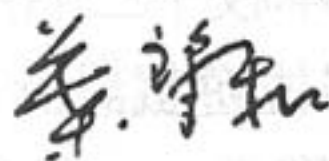

葉肇和謹啟

一九九九年三月五日

附：全體教職員簽名

趣味篇

黃穎兒老師

火柴枝遊戲

1. 下圖中的椅子是朝右，請移動其中兩枝火柴，使其朝左。(答案見後頁)

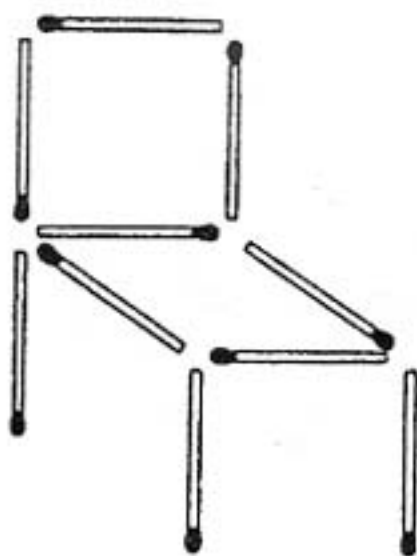

2. 下圖是一張倒置的椅子，請你移動其中兩枝火柴，而把其扶正。(答案見後頁)

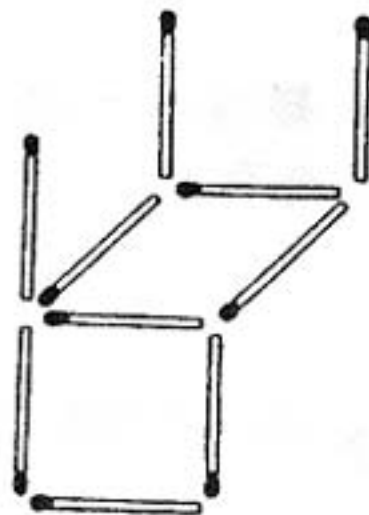

3. 下圖是一張椅子，請移動其中三枝火柴，而把椅子傾倒在地。(答案見後頁)

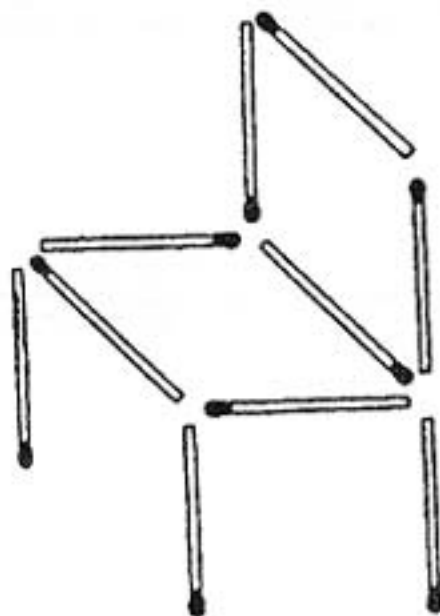

4. 下圖用火柴枝排出的算式： $39+8=100$ ，請你移動其中兩枝火柴，而成一正確算式。（答案見後頁）

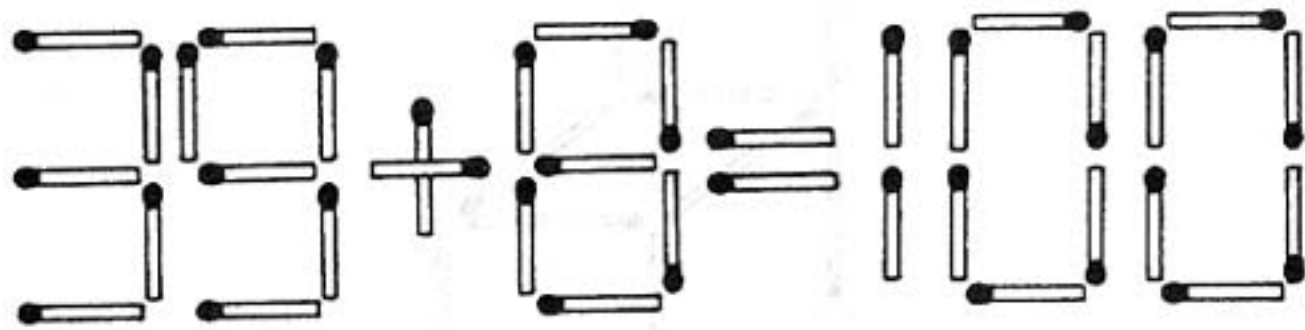

5. 下圖以火柴排成矮樓房，請移動其中七枝，改建成高樓房。（答案見後頁）

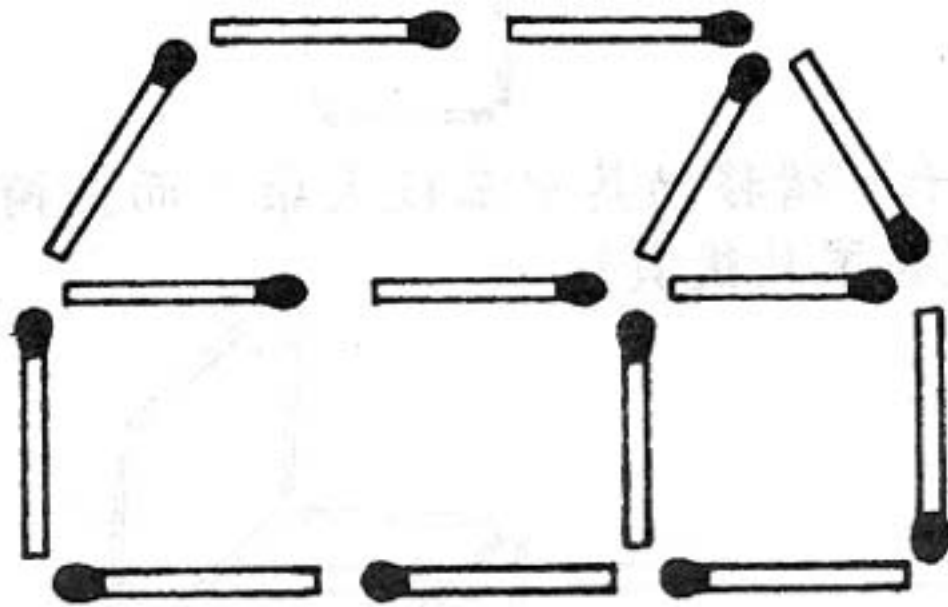

解答

把下圖中虛線部分的火柴依箭頭方向移動即可。

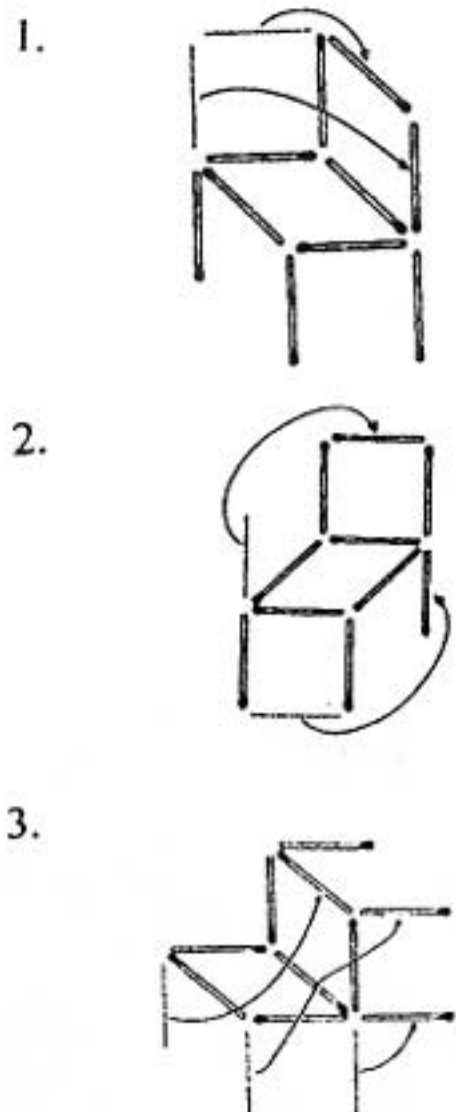

解答

4. 如下圖移動，使排成 $98+2=100$ 或 $92+8=100$ 即可。

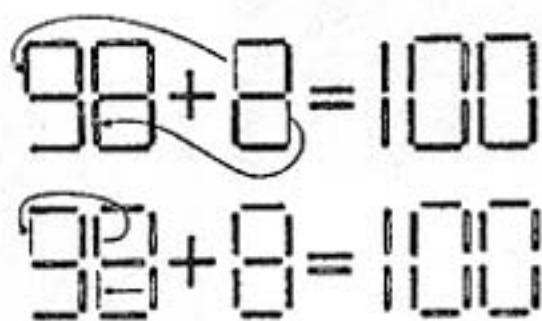

5.

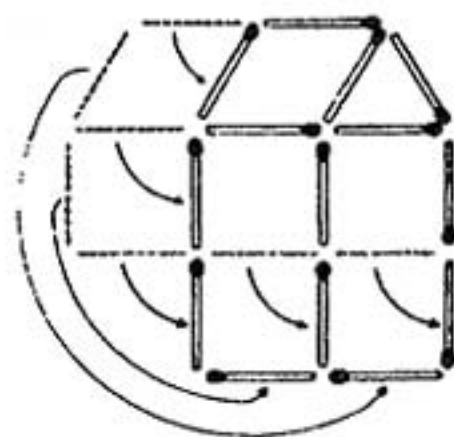



曾秀芬同學



袁子思同學



張淑清同學



陳小燕同學



溫文耀同學



楊欣欣同學

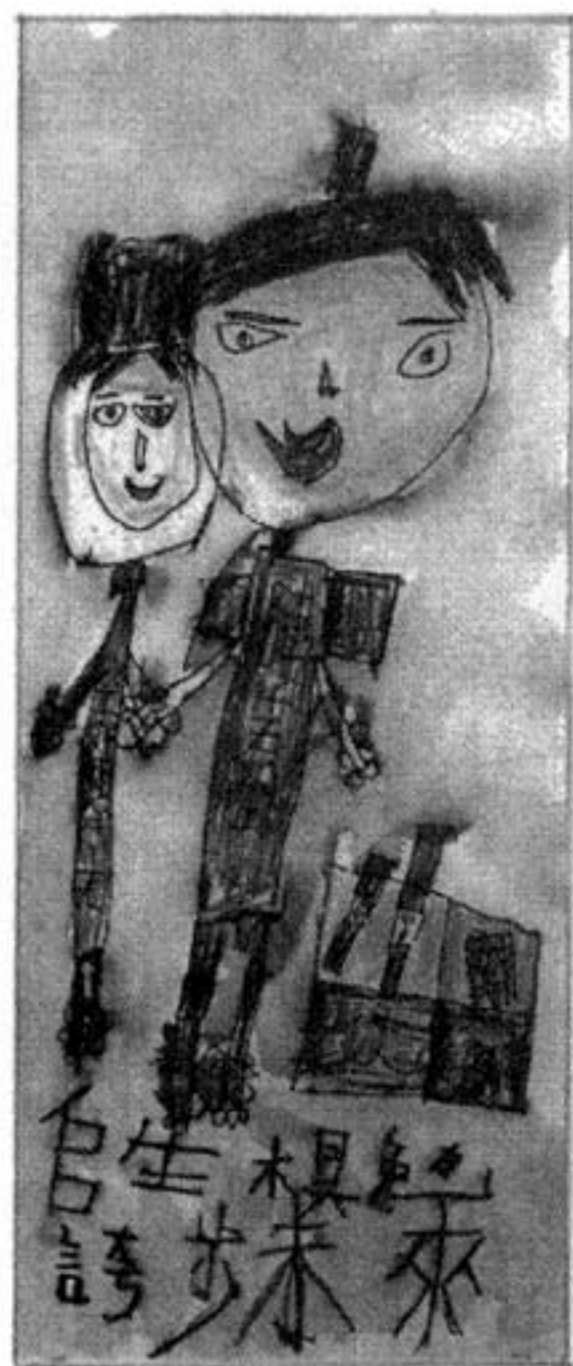

余澤宏同學



趙曉暉同學



李玉華同學

海外來鴻

志豪

親愛的葉校長，許副校長、老師們、同學們
你們好：很掛念你們我在佛羅里達卅三個月

我在country side high school 讀第九班我認識許多新朋友，學校環境很大，有很大的停車場，有飯堂、有圖書館、有視聽室還有室內運動場、足球場、運動場，我的學校在加油站對面學校的課室由A到N排列，學校的老師從某國家、到美國教書，我希望學好英文，每天有三堂，我每天他到drew st. 巴士站等校車，不過我掛念香港 Mary Rose School 唔捨得香港小六B班徐秋珍同學、中二B班黎笑強同學、中二B班劉玉英是我同班同學，還有劉慈卿老師、中二B班梁禎麗老師、中三A班黃仲佳老師、李婉婷老師全部老師都很掛念我及校工、香港和美國天相的時差慢了三小時

(Tampa) - (Clearwater)

謝志豪 敬上

RECEIVED 29 MAR 1999

3-20-99

尊敬的葉校長、許副校長：

你們好！時間過得真快！志豪同文姐移民美國轉眼間已37個月了，剛赴美，出現了一些困難，有些不自慣，許多事情都死慢的適應，慢慢解決，志豪也終於在1/27-77正式上課，被安排到 Countryside High School 讀第9班，可享有3年的教育，直到志豪21歲，我們也為孫啟下心頭大石，Philip 有機會能在良好教育環境下學習，現在開始慢慢自慣下來，每天早上6:45自己到車站乘搭校車，每天有6堂課，其中兩堂課 English and Science 跟普通同學一起學習，其他四堂課跟 handicapped 同學一起學習，功課方面暫時也能应付，最近也寫了成績表順便影印一份給大家分享，在此，也特別萬分感激校長、老師們、社工們的教導和愛护，十年來志豪能在天保民學校學習，得益真不少，也增強了自信，進步也很快，都歸功於學校校長、老師們、社工們的愛心及耐心的教導，值得我們家長表揚與學習，再次衷心表示感謝！

今年6月放假 Philip 會回港，一直盼望能參加今年下半年的慶祝，几乎每天掛在嘴边，不知為什麼，他非常怕的班主任及許副校長不記得他，把他忘了，每次都會問我，會不會記不起他，然而他告訴他學校老師同學跟仿一樣每天掛住你，他我才學們的從心底里笑去，以後再不問這些，每天盼望着假期的到來。

上課快兩個月，起初開學不到一星期，常接到老師電話， feedback 志豪一些行為，由於外與老師語言溝通有困難，志豪也沒有改善，在提意老師每天用 communication log 表溝通，志豪在學校的情況，在家里的自慣，老師也開始了解，有助志豪的心情穩定下來，一些不良的自慣也逐漸改了，對新的事物也開始感興趣，敢於嘗試，現在放學回家常常笑聲，也喜歡上學，期望在短三三年的學校生活，能幫助志豪將來能夠融治社會，希望明天會更好！也祝大家工作順利！生活愉快！

此致

家長 林愛英 2-3/19-99.

編後語

梁博喬家長

對於「如何培養出獨立的孩子」，很多家長有不同的心得。

能獨立的孩子，不等於不需要父母親的關懷和愛護，也不等於不愛和父母共處。若作更深入的研究，可能發現愈喜歡和父母一起的孩子越能獨立，箇中原因，各位家長有想過嗎？

「讓孩子獨立」是教導孩子的必經階段，每個孩子均有著天賦的資質和條件，父母若能以適當的方法，耐心教導，孩子最終必能獨立。



小三B班參觀「香港花卉展覽」在本校花園前留影。

編輯委員會

- 主編：葉肇和校長、許瑞梅副校長
編輯：陳少慧老師、陳鳳湘老師
校對：許瑞梅副校長、陳少慧老師、陳鳳湘老師
李錦貞主任、林蕙芳老師、黃穎兒老師
插圖：林蕙芳老師、李錦貞主任
聯絡：黃穎兒老師、朱愛嫻社工
印刷：香港傷殘青年協會(樂富電腦工作坊)
督印：黎澤倫校監、葉肇和校長

暖流集工作小組成員

- 梁博喬家長、伍思捷家長、施雍樂家長、
李卓縈家長、陳少慧老師、陳鳳湘老師、
林蕙芳老師、李錦貞主任、黃穎兒老師



展藝美食顯才華，父子同心齊參加！



展藝美食顯才華，老師們也來一展歌喉。



陳嘉誠同學在班際籃球比賽中獲最佳表現獎。



姿采舞蹈班之「風車轉」。



香港管弦樂團數位團員到校舉行「美樂傳歡欣音樂會」。

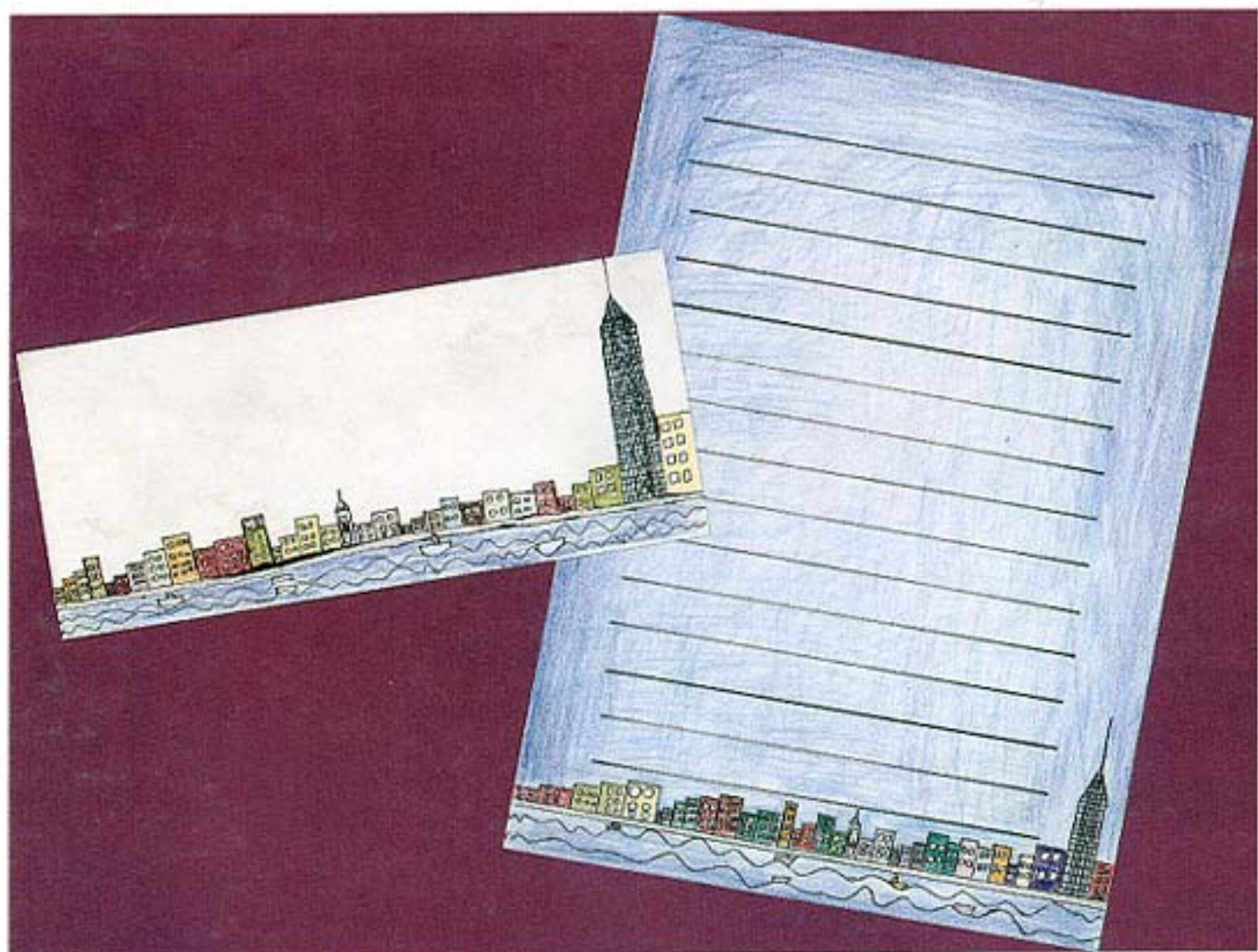

中二 B 班張國祥同學畫



中三 B 信班陳小燕同學畫